

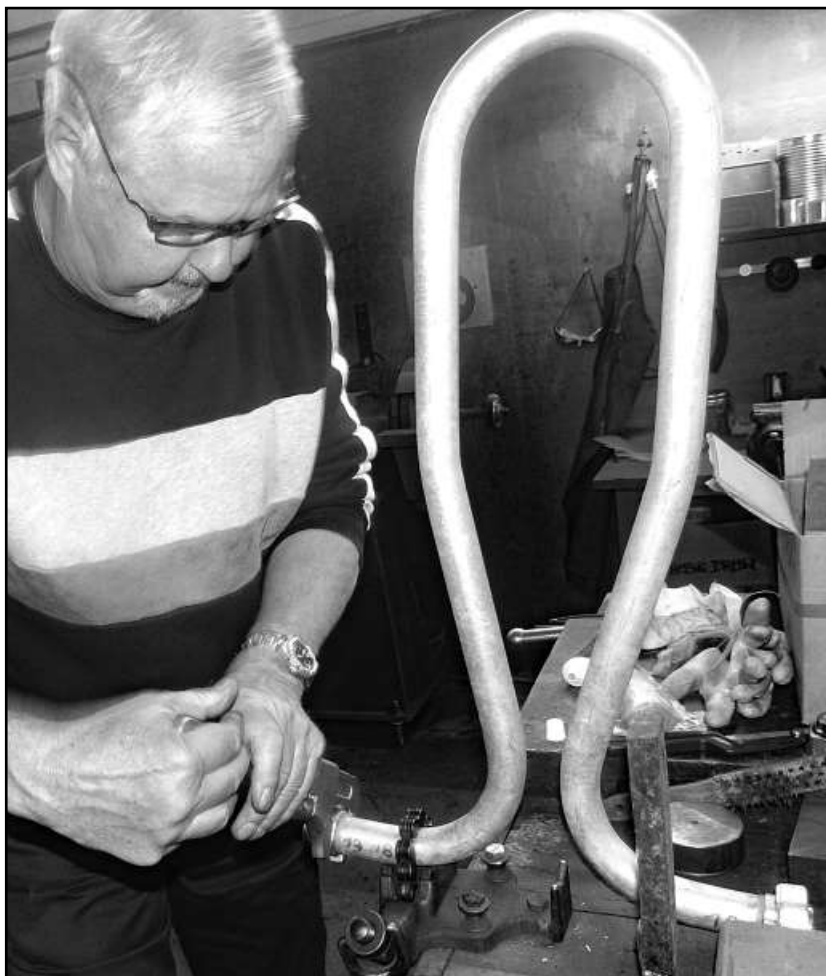

dampfbahn**furka**  
**bergstrecke**

Verein Furka-Bergstrecke



aargau  
bern

sektionenachrichten

2022/2

## Adressen der VFB-Sektion Aargau

### Verein Furka-Bergstrecke, Sektion Aargau

Rohrerstrasse 118, 5000 Aarau  
vfb-aargau@dfb.ch

### Bankverbindungen

Credit Suisse, 5001 Aarau  
Konto 853116-61  
IBAN CH68 0483 5085 3116 6100 0  
Clearing-Nr. 4835 / BIC/SWIFT: CRESCHZZ80A

### Präsident

Kurt Gross  
Aspmetgraben 8, 4312 Magden  
061 841 21 60                      079 415 32 10  
vfb-aargau.praesident@dfb.ch

### Vizepräsident, Events

Leo Müller  
Bürlimattweg 11, 5033 Buchs AG  
062 822 12 85                      079 483 88 25  
vfb-aargau.vizepraesident@dfb.ch  
vfb-aargau.events@dfb.ch

### Finanzen

Urs Hasler  
Ahornweg 39, 5024 Küttigen  
062 827 11 54                      076 405 48 88  
vfb-aargau.kasse@dfb.ch

### Sekretariat

Rosmarie Hirzel  
Ausserdorfstrasse 48, 5603 Staufien  
062 891 74 58                      079 652 46 27  
vfb-aargau.sekretariat@dfb.ch

### Werbung und Souvenirs

Harald Salzmann  
Alte Bremgartenstrasse 26a, 8965 Berikon  
056 633 78 39                      076 393 78 39  
vfb-aargau.werbung@dfb.ch

### Wagenwerkstatt Aarau

Rohrerstrasse 118, 5000 Aarau  
079 645 28 54  
werkstatt.aarau@dfb.ch

### PostFinance

Konto 50-70149-3  
IBAN CH94 0900 0000 5007 0149 3  
BIC POFICHBEXXX

### Kommunikation

Heinz Unterweger  
Bachstrasse 49 B, 5034 Suhr  
062 546 05 39  
vfb-aargau.kommunikation@dfb.ch

### Leiter Wagenwerkstatt

Werner Beer  
Gartenweg 8, 5034 Suhr  
062 842 35 66                      079 645 28 54  
werkstatt.aarau.leiter@dfb.ch

### Arbeitseinsätze Furka

Jean Claude Zimmerli  
Milchgasse 17, 5000 Aarau  
062 823 44 34                      079 475 31 18  
vfb-aargau.einsatzfurka@dfb.ch

### Reisen

Heidi Schmid  
Dorfstrasse 31, 4612 Wangen bei Olten  
062 212 38 18                      079 779 03 49  
vfb-aargau.reisen@dfb.ch

**www.dfb.ch → Verein Furka-Bergstrecke → Sektion Aargau**  
**www.vfb-aargau.ch**

## Impressum

### Herausgeber/Verlag

VFB Verein Furka-Bergstrecke  
 www.dfb.ch/verein  
 DFB Dampfbahn Furka-Bergstrecke AG  
 www.dfb.ch/ag  
 SFB Stiftung Furka-Bergstrecke  
 www.dfb.ch/stiftung  
 Mitteilungsblatt für die Sektionsmitglieder  
 Aargau und Bern

### Redaktion

Sektionsnachrichten Aargau:  
 Heinz Unterweger, heinz.unterweger@dfb.ch  
 Sektionsnachrichten Bern:  
 Julian Witschi, julian.witschi@dfb.ch

### Herstellung, Druck

ZT Medien AG  
 4800 Zofingen

### Auflage

1'850 Exemplare

### Adressänderungen

VFB Verein Furka-Bergstrecke  
 Steinacherstrasse 6  
 CH-8910 Affoltern a. A.  
 vfb.mitgliederservice@dfb.ch

### Erscheinungsdaten

Mitte Februar, Anfang Juni, Ende August, Mitte  
 November

Die „Sektionsnachrichten“ sind eine Beilage zu  
 einem Teil der Auflage des  
 „Dampf an der Furka“. Sie sind im Abonne-  
 mentspreis inbegriffen.

### Redaktionsschluss Ausgabe 3/2022

1. August 2022

### Inseratenpreise

1/1 Seite CHF 215.-  
 1/2 Seite CHF 135.- (Rückseite)  
 1/2 Seite CHF 110.-  
 1/3 Seite CHF 85.-  
 1/4 Seite CHF 70.-  
 Kleininserate:  
 CHF 1.– pro 1 mm 1 Spalte breit

## Inhalt

### Sektion Aargau

Adressen der VFB-Sektion Aargau	2
Agenda	4
Editorial	5
Vor 25 Jahren...	6
Einladung zur 35. Generalversammlung	7
Fortschrittsbericht B 4231	8
Fortschrittsbericht AB 4463	11
Vorankündigung Rollout B 4231	12
Nachruf Gérard Aellen	13
Gesucht: Verstärkung Küche	14
Mitgliederbarometer	15
Elektrik der DFB-Wagen, Teil 2	16
Programm Furka-Sommerfahrt	19
Programm Sektionsreise 2022	21

### Sektion Bern

Furka-Bern-Info	23
Editorial, Agenda	24
Renovation Lokremise Realp	25
Bericht Hauptversammlung 2022	26
Mit FBW-Haifisch zur Dampfbahn	28
Sektionsreise 2022:	
Bahnkino im Weissensteintunnel	29
Adressen der VFB-Sektion Bern	31

### Titelbild

*Dehnungsschlaufen nehmen die Län-  
 genänderungen des Heizungsstranges  
 der Dampfheizung auf.*

*Bild Heinz Unterweger*

## Agenda

Siehe auch [www.vfb-aargau.ch](http://www.vfb-aargau.ch)

### Wagenwerkstatt

In der Wagenwerkstatt wird aktuell wegen Corona in reduziertem Ausmass mit kleinen Teams an den Revisionen der Personenwagen B 4231 und AB 4463 gearbeitet.

**Für weitere** Informationen:

Telefon 079 645 28 54

und [www.vfb-aargau.ch](http://www.vfb-aargau.ch) „Aktuelles“

**Für Besuche in der Wagenwerkstatt** ist vorgängiger telefonischer Kontakt Telefon 079 645 28 54 erforderlich. Die Corona-Massnahmen müssen eingehalten werden.

### Öffentlicher Rollout B 4231

**Samstag 15. Oktober 2022**

Wagenwerkstatt Aarau, Rohrstrasse 118  
Detailinformationen folgen in Heft 3 und auf der Homepage

### Generalversammlung 2022

**Freitag, 24. Juni 2022, 19:00Uhr**

Apéro ab 18:15 Uhr

Gasthof Engel

Dorfstrasse 3, 5036 Oberentfelden

### Arbeitseinsätze 2022 an der Furka-Bergstrecke

**2. Arbeitswoche** 19. Juni - 24. Juni 2022

**3. Arbeitswoche** 7. - 12. August 2022

**4. Arbeitswoche** 2. - 7. Oktober 2022

Anmeldeblatt in Heftmitte

### Reisen

#### Furka-Sommerfahrt

Samstag 20. August 2022

Programm Seite 19 und auf der Homepage

#### Sektionsreise 2022

##### Besuch Rega-Basis Wilderswil

Samstag 8. Oktober 2022

Programm Seite 21 und auf der Homepage

### Werbung

#### Brugg, SBB Historic

Samstag 4 - Sonntag 5. Juni 2022

#### Bremgarten, BREGA

Freitag 5. - Sonntag 7. August 2022

#### DFB-Jubiläum „Tiefenbach“

Samstag 13. - Sonntag 14. August 2022

#### Schinznach-Dorf, Zulauf, Grossbahnfest

Samstag 10. - Sonntag 11. September 2022

#### Döttingen, Winzerfest

Samstag 1. Oktober 2022

Alle Veranstaltungen finden vorbehaltlich der dannzumal gültigen Auflagen des BAG statt.

## Editorial

### Die wertvollen historischen Wagen «lebendig» erhalten

Seit der ersten Dampffahrt von Realp nach Tiefenbach vor genau 30 Jahren hat sich unsere Bahn grundlegend geändert. Waren die ersten Jahre durch Pioniergeist, Begeisterung und «jetzt machen wir mal» geprägt, hat sich unser Betrieb sehr professionalisiert und wir können heute stolz sein auf viel Erreichtes. Gerade mit dem Bistro Realp kommt wieder ein Meilenstein dazu und über ein weiteres Projekt «Oberwald» wird nachgedacht.

In unserem Bereich Wagenbau hat sich ebenso viel getan. Begnügten wir uns anfänglich mit Wagenmaterial, das irgendwie greifbar war, hat sich die Lage seit Jahren nur in eine Richtung entwickelt: Erhaltung und Wiederaufbau von originalen Fahrzeugen der ehemaligen Bahnen BFD/FO und VZ. Begonnen mit den lieblichen Zweiachsern stehen wir mitten in den Revisionen von weiteren historischen Vierachsern von 1914 der BFD/FO wie dem B 4231 und dem AB 4463.

Das Reiseerlebnis mit «Dampf über den Berg» hat seit längerem auch den Wunsch nach komfortablem Reisen wie vor 100 Jahren geweckt. Reisen in der Ersten oder neu auch in der Salonklasse (AB 4421) mit individueller Gästebetreuung ist mehr und mehr im Trend. Dem wird unsere langfristige Wagenplanung heute schon gerecht.

Mit dem AB 4463 ist erneut ein Wagen mit 18 Sitzplätzen erster Klasse im Wiederaufbau und mit der Übernahme des ehemaligen Aus-sichtswagens



B 2226 der MGB könnte dessen Rückbau in den originalen Salonwagen AB 102 real werden, der 1930 für den Glacier-Express gebaut wurde.

Diese Möglichkeiten, unsere Fahrgäste in historisch originalen und deshalb äusserst wertvollen Wagen zu befördern, ist nur wenigen Bahnen vergönnt und stellt ein grosses Kapital dar, das wir sorgsam hüten müssen.

Wir alle, die in Aarau unermüdlich an diesen Projekten arbeiten, dürfen stolz sein, unseren Beitrag dazu zu leisten und uns der Wichtigkeit für unsere Bahn durchaus bewusst sein. Führen wir doch zusammen mit unseren treuen Sponsoren dieses wundervolle Werk gemeinsam weiter!



Werner Beer, Leiter Wagenwerkstatt

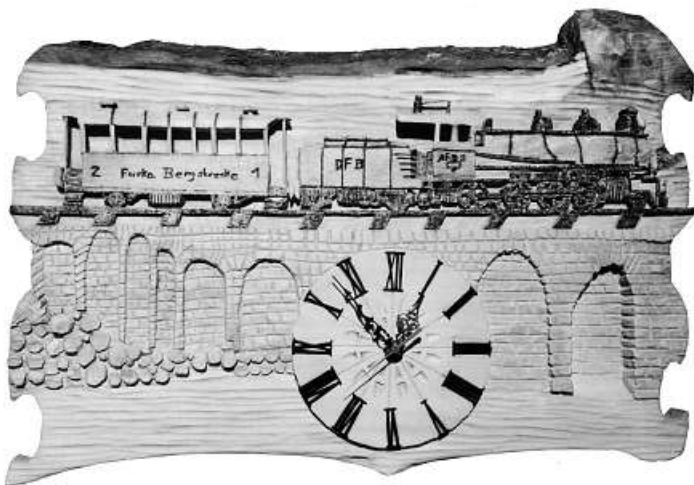

*Diese Holzschnitzerei ziert seit Mitte 2021 das Stationsgebäude/Souvenirs der DFB. Das von unserem VFB-Mitglied Franz-Xaver Bannwart, Pratteln, selbstgeschnitzte Relief mit Uhr ist etwa 50x30 cm gross und wurde von ihm zum Anlass der Eröffnung der Wagenremise gestiftet.*

## **Vor 25 Jahren ...**

- wurden erstmals in Zusammenarbeit mit der FO Dampffahrten im Goms bis Oberwald zur GV 97 der DFB organisiert.
- übernahm Karl Cathry, ehemaliger Bahnhofsvorstand Realp und Kantonsrat UR das Präsidium der GL
- wurde über die Arbeiten in Aarau berichtet:
  - Revision des ersten Brünig BC 454 in den DFB-ABD 4554
  - Carosseriearbeiten am 5DM Lastwagen und am Werbewagen ex NStCM (Nyon-Saint-Cergue-Moret) B 22 (heute Häxekafi)
- wurde mit der Firma net4you eine Homepage für die DFB eingerichtet.

Aus dem gelben Mitteilungsheft „die furka bergstrecke“ 2-1997, W. Beer

## Einladung zur 35. Ordentlichen Generalversammlung Verein Furka-Bergstrecke Sektion Aargau

Freitag, 24. Juni 2022, um 19:00 Uhr, Apéro ab 18:15 Uhr  
Gasthof Engel, Engelsaal 1. Stock, Dorfstrasse 3 (Engelplatz)  
5036 Oberentfelden

Traktanden:

1. Begrüssung und Entschuldigungen
2. Wahl der Stimmzähler
3. Genehmigung des Protokolls der 34. - schriftlich durchgeführten -  
Generalversammlung 2021
4. Genehmigung des Jahresberichtes 2021
5. Jahresrechnung 2021
6. Revisionsbericht, Genehmigung der Jahresrechnung 2021 und  
Décharge-Erteilung an den Vorstand
7. Informationen aus DFB AG, Stiftung und Zentralverein  
- kurze Pause -
8. Anträge
9. Genehmigung des Budgets 2022
10. Orientierungen: - Jahresprogramm 2022  
- Aktivitäten Wagenwerkstatt  
- Baueinsätze an der Bergstrecke  
- Reisen
11. Wahl des Tagespräsidenten für die Durchführung der Wahlen
12. Wahlen: Präsident, Vorstand, Revisoren, Delegierte, alle für 1 Jahr
13. Verschiedenes, Umfrage

**Die Generalversammlung findet vorbehaltlich der dannzumaligen Coronasituation statt.  
Allfällige Änderungen werden zeitgerecht auf [www.vfb-aargau.ch](http://www.vfb-aargau.ch) bekanntgegeben.**

Das Protokoll der Generalversammlung 2021, die Rechnung 2021 und das Budget 2022 werden an der Generalversammlung aufgelegt. Der Jahresbericht 2021 wurde in den Sektionsnachrichten 2022/1 publiziert.

Die Frist für Anträge zuhanden der Generalversammlung in schriftlicher Form lief am 22. April 2022 ab (siehe Sektionsnachrichten 2022/1). Allfällige Änderungen der Traktanden und Zusatzinformationen werden ab 27. Mai 2022 auf der Homepage der Sektion [www.vfb-aargau.ch](http://www.vfb-aargau.ch) publiziert.

Die Sektionsnachrichten 2021/4 oder 2022/2 dienen als Stimmausweis. Bitte mitnehmen!

Der Vorstand

## Ein Wagen „mausert sich“

### Fortschrittsbericht B 4231

Werner Beer

Der **Innenbereich des Wagens** sieht schon recht «wohlich» aus, da alle Innenwände und die weissen Dachhimmelplatten montiert sind. Ebenfalls definitiv sind die Storen-Rollohalter montiert und die Storen-Führungsleisten sind provisorisch angeschraubt. Die Bänke werden an drei Stellen montiert: Am Boden via die A2-Schutzfüsse, an der Wand mittels einer Wandkonsole worauf die Bank ruht und unsichtbar unter der Rückenlehne gegen die Wand. Alle diese Befestigungspunkte sind montiert.



*Einsetzen der Dachhimmelplatten mit vereinten Kräften*

Viele Arbeiten für die **Dampfheizung** sind bereit. So die Rohre mit den Verschraubungen, die Anschlüsse für die Verbindungsschläuche und die gleitfähigen Rohrschellen mit den Ausgleichsbögen, die die Längenänderung des Rohrsystems aufnehmen können. Für die spätere Montage der Abdeckbleche werden die Befestigungsprofile am Boden montiert.

Noch im April wurden alle **Aussenbleche** mit allen Profilen verpackt, verladen und ins Lackierwerk gebracht, insgesamt 168 Einzelteile. Gegen Ende Mai können dann bereits erste Blechmontagearbeiten beginnen. Die langen Aussenbleche warten vorerst noch, da die Beschriftung und das Filet vorgängig aufgemalt werden.





*Die Bleche wurden vor dem Lackieren probemontiert*

Im Bereich der **Fenster** wurde der Zugschnitt der Wasserschutzfolien begonnen und an einzelnen Fenstern eingepasst. Jedes Fensterglas ruht in einer Messingschiene; den Halt übernimmt eine Silikonfuge, die schön und auch dicht eingebracht wurde. Für diese Arbeit wurde eine spezielle Halteeinrichtung auf einem Palett aufgebaut, wo die Silikonarbeiten gut zugänglich ausgeführt werden können.



*Bankmontage Latte für Latte...*

Die Papierkörbe, Armlehnen und die Fenstertische liegen bereit und werden



*...und der Fenstertischli*

nächstens an den abnehmbaren Wandkassetten befestigt.

Nach und nach werden **Bank für Bank** mit den Eschenholzlaten belegt und mit blanken Messingschrauben befestigt. Im Moment ist etwa ein Drittel der Bänke fertiggestellt.

Alle Metallteile der **Gepäckablagen** sind bereits gespritzt. Eine Ablage wurde probenhalber zusammengestellt und im Wagen auf Passung überprüft. Sobald eine kleine Anzahl Latten lackiert ist, wird mit dem Zusammenbau der Ablagen begonnen.

Im Bereich der **Türen** (eine Abteiltüre und zwei Plattformtüren) sind die Holz-Restaurationsarbeiten abgeschlossen und die Metallprofile und -bleche sind beim Maler, siehe oben. Aktuell werden die alten Schlossapparate aufgearbeitet und die Messingscharniere für die neuen Bolzen ausgerieben.



*Fenster in die Fensterschiene einsetzen und siliconisieren:  
Das Einbringen des Silikons und Glattstreichen der Fuge bedarf grossen Geschicks. Schön, dass wir Fachleute unter unseren Kollegen haben.*

CREDIT SUISSE



**Das Beste kommt noch.  
Vorsorgen mit der 3. Säule.**

[credit-suisse.com/vorsorge](https://credit-suisse.com/vorsorge)

# Auch am AB 4463 regt sich etwas

## Fortschrittsbericht AB 4463

Werner Beer

### Bodenbalken und Dachpfetten

Markantes Ereignis war die Lieferung der vier Leimbalken - zwei Stück für den Bodenrahmen (Längsbalken Länge 12,5 m) und zwei Stück Dachpfetten (Übergangsbalken Dach-Seitenwände, Länge 14,4 m inkl. Dachvorsprung). Eine Sattelzugmaschine mit einem dreiachsigen Auflieger brachte unsere Fracht am Morgen des 11. April vor die Werkstatt. Mittels zweier Stapler wurde die ungewöhnlich lange Fracht heruntergehoben und deponiert. Mit vereinter Manneskraft brachten wir die sperrigen Balken (Stückgewicht nur ca. 60 kg) in die Wagenhalle und legten sie auf das Chassis des AB 4463. Dort werden wir die Balken zusammenspannen und in einem Arbeitsgang alle Risse für die kommende Bearbeitung ausmessen (Zapfenlöcher der Fensterpfosten, Fräsungen für die Bodenquerbalken, Stirnbalken, Türsturz-Leimbinder usw.).



### Bodenplatten

Aus einer Liquidation konnte ein grosser Posten genau passender Mehrschichtplatten für den künftigen Boden übernommen werden. Solche Gelegenheiten entlasten unser Projektbudget merklich. Nach dem Bau des kompletten Bodenrahmens werden diese Platten zugeschnitten und eingepasst.

### Entrosten und aufarbeiten

Die Fahrwerksgruppe hat viele Einzelkomponenten der Zug- und Stossvorrichtung und der Bremsanlage am Chassis hervorgeholt, gereinigt, entrostet, geprüft und z.T. sandgestrahlt. Alle Teile wurden gleich grundiert und erhielten den schwarz glänzenden Deckanstrich. Auch die beiden Zapfen der Drehgestell-Lager sind bereits aufgearbeitet und warten auf ihren Wiedereinbau am Chassis. Die dazu nötigen M30 – Passschrauben waren nicht mehr gebrauchstüchtig und mussten neu hergestellt werden.

### Batteriekasten

Der Batteriekasten, komplett verrostet und nahe am Zerfall wird neu aufge-

baut. Lagerteile, Scharniere und Verschlüsse konnten gerettet werden und werden weiterverwendet.



*Die Drehgestelle warten auf ihre totale Zerlegung und Überarbeitung*

---

## Öffentlicher Rollout B 4231

### 15. Oktober 2022

Wegen Corona war es seit 2020 nicht möglich, die Wagenwerkstatt für einen „Tag der offenen Wagenwerkstatt“ zu öffnen und mit allen Freundinnen und Freunden der Dampfbahn zusammenzukommen. Nachdem sich die Bedrohung durch Corona nun lichtet, haben wir ins Auge gefasst, die Fertigstellung und Verabschiedung vom B 4231 zu nutzen, um Sie in die Werkstatt einzuladen. Wir würden uns sehr freuen, Sie zu diesem Anlass begrüßen zu dürfen.

Genauere Angaben finden Sie zeitgerecht im nächsten Heft der Sektionsnachrichten und auf der Homepage.

Auf Wiedersehen am 15. Oktober!

## Gérard Aellen, zweiter Sektionspräsident †

Am 16. März 2022 ist Gérard Aellen kurz vor seinem 90. Geburtstag verstorben.

Gérard war seit der Gründung der VFB-Sektion Aargau 1987 bis ins Jahr 1994 Vizepräsident und von 1995 bis 2000 bekleidete er das Amt des Sektionspräsidenten. Während dieser Zeit waren die Wiederaufbauarbeiten an der Bergstrecke, die von den Sektionsmitgliedern tatkräftig unterstützt wurden, bereits in vollem Gange.

Ebenfalls wurde damals der Entscheid gefällt, in Aarau ein paar wenige Quadratmeter einer grossen Industriehalle als Werkstatt zu mieten für kleinere Arbeiten im Auftrag der DFB. Was daraus entstand, ist allgemein bekannt. Diese grossen Schritte erforderten fundierte Kenntnisse und unternehmerischen Mut. Gérard hat dies zusammen mit dem Sektionsvorstand mit seiner besonnenen und ruhigen Art sehr gut gemeistert.

Auch war er wesentlich am Aufbau der Sektionsnachrichten der VFB Sektionen Aargau, Bern und Nordwestschweiz («gelbes Heftli») beteiligt, führte die Redaktion bis ins Jahr 2001 und leistete damit eine wertvolle Arbeit zum Informationsaustausch. Als ehemaliger «Telefönler» war er in der Werkstatt nebst vielen anderen Jobs als Hochleistungslöter tätig. Eiskalte Abende in der Werkstatt mit glühendem LötKolben und dampfenden Fingerspitzen sind heute noch Gesprächsstoff.

Gérard wird uns in bester und angenehmster Erinnerung bleiben.

Urs Hasler





## Gesucht... Verstärkung Küchenteam der Wagenwerkstatt Aarau

Die Wagenwerkstatt Aarau hat eine kleine gut eingerichtete Küche, die nicht nur für die Verpflegung unserer Fronis sorgt. Wir bewirten auch Gäste vom Apéro bis zum Dreigang-Menu, von 10 bis gegen 40 Personen.

Um all die kleinen und grossen Aufgaben bewältigen zu können, **sucht das Küchenteam noch ein bis zwei Küchenhilfen**, die bei der Essenszubereitung, beim Service und natürlich auch beim Abwaschen und Aufräumen mithelfen. Ein erfahrenes Küchenteam steht Dir zur Seite und organisiert die verschiedenen Einsätze.



Der Teamleiter Küche freut sich auf Deine Anmeldung unter Telefon  
**079 508 58 86**

oder Email **[peter.debrunner@dfb.ch](mailto:peter.debrunner@dfb.ch)**

und wird Dich in die schöne und dankbare Aufgabe einführen. Ein unverbindlicher Besuch dienstags oder donnerstags jeweils ab ca. 14 Uhr gibt Dir näheren Einblick in die Aufgabe. Wann darf ich Dich bei uns willkommen heissen?

Die kulinarische Betreuung unserer Mitarbeitenden ist ein wichtiger Beitrag zum Unternehmen Dampfbahn Furka-Bergstrecke!

Peter Debrunner  
Teamleiter Küche Wagenwerkstatt Aarau

# Mitgliederbarometer unserer Aargauer Sektion

Rosmarie Hirzel



Liebe Leserinnen und Leser

An dieser Stelle haben wir bisher die Neumitglieder unserer Sektion namentlich begrüsst. Wir verzichten darauf aus Datenschutzgründen und informieren Sie einzig über den Mitgliederstand. Wie bis anhin begrüssen wir jedes Neumitglied persönlich schriftlich.

Wir sind dankbar für jedes neue Mitglied das mithilft, die Dampfbahn zu unterstützen und damit dieses wertvolle und einzigartige technische Kulturgut zu erhalten.

Mit dem „**Dampf an der Furka**“ wird alle drei Monate über die Furka-Bergstrecke und über die Aktivitäten der VFB-Sektionen orientiert. Ausserdem erhält jedes Mitglied die **Sektionsnachrichten** Aargau und Bern.

Der Mitglieder-Ausweis berechtigt zu **20% Ermässigung** auf den Fahrpreis für die Furka-Bergstrecke. Mit der Familienmitgliedskarte profitieren alle im gleichen Haushalt lebenden Familienmitglieder.

Mitglieder können ein vergünstigtes **Abo des Magazins „Eisenbahn Amateur“** beziehen.

Gerne weisen wir darauf hin, dass **Mitgliederbeiträge und Spenden** an den VFB in der Steuererklärung als freiwillige Zuwendungen **abzugsberechtigt** sind.

**Adressänderungen** an: (Jede Meldung hilft Kosten sparen)

VFB Verein Furka-Bergstrecke, Steinacherstrasse 6, 8910 Affoltern a/A

Telefon: 044 761 47 01

E-Mail: [vfb.mitgliederservice@dfb.ch](mailto:vfb.mitgliederservice@dfb.ch)

## Werben auch Sie

### Mitglieder für den Verein Furka-Bergstrecke!

Sie sichern damit das Bestehen der wunderbaren Dampfbahn

## Im Tunnel braucht es Licht

### Das Beleuchtungssystem unserer Personenwagen (Teil 2)

Alfred Ming (Bilder A. Ming, H. Unterweger)

Den gesamten Beitrag finden Sie unter <https://www.dfb.ch/de/stories/vfbag-wwa-wagenelektrik>

Zusätzlich zur Beleuchtung sind die Personenwagen auch mit Lautsprechern ausgerüstet, über die für den gesamten Zug Informationen durchgegeben werden können.

Für die Einreihung der DFB-Wagen in Züge der MGB sind etwa die Hälfte der Wagen mit einer 300 Volt Durchgangsleitung ausgerüstet, über die z.B. weitere Wagen der MGB elektrisch beheizt

werden können. Auch einzelne Wagen der DFB - so der AB 4421 und der BD 2503 – verfügen zusätzlich zur Dampfheizung über elektrische Heizkörper, die bei der Fahrt in MGB-Zügen über diese 300 Volt Leitung betrieben werden können. Diese Heizkörper wurden bei der Revision beibehalten, nachdem sie in den Wagen funktionsfähig vorhanden waren.



*Die Leitungen müssen vor der Montage der Verkleidungen verlegt werden.*



*Stecker für die Leitungen der Lichtsteuerung und die Lautsprecheranlage (links) und die robuste Steckverbindung für die 300 Volt Durchgangsleitung (rechts).*



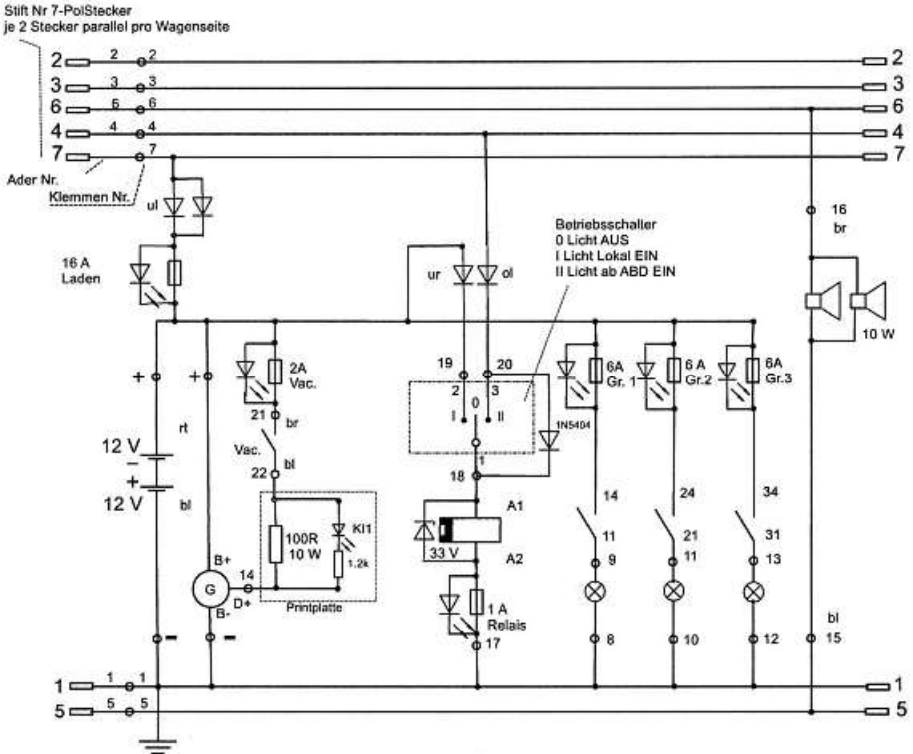

Typisches Elektroschema eines Wagens für die Beleuchtung und die Lautsprecheranlage

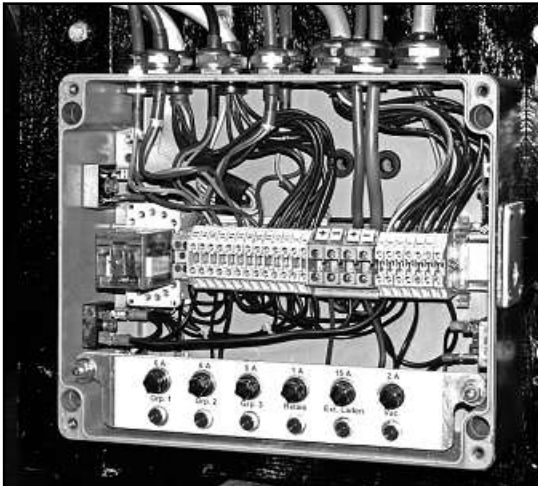

Die Elektrik ist in einem Kasten unter dem Chassis untergebracht.

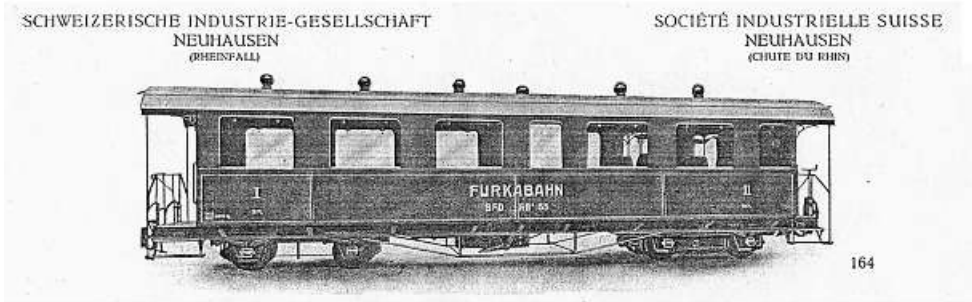

## Furkabahn

## Chemin de fer de la Furka

## Vierachsiger Personenwagen I./II. Kl.

Voiture de 1<sup>re</sup> et 2<sup>e</sup> classe à 4 essieuxSérie AB<sup>4</sup>série AB<sup>4</sup>

Spur . . . . .	1000 mm
Teilstrecken mit Zahnstange Abt	
Länge über Puffer . . . . .	13400 mm
Radstand total . . . . .	9600 mm
Radstand der Drehgestelle . . . . .	1800 mm
Sitzplätze I. Klasse . . . . .	18
Sitzplätze II. Klasse . . . . .	20
Elektrische Akkumulatoren-Beleuchtung	
Tara . . . . .	14,2 T.

Voie . . . . .	1000 mm
Tronçons à crémaillère Abt	
Longueur, tampons compris . . . . .	13400 mm
Empattement total . . . . .	9600 mm
Empattement des bogies . . . . .	1800 mm
Places assises 1 <sup>re</sup> classe . . . . .	18
Places assises 2 <sup>e</sup> classe . . . . .	20
Éclairage électrique à accumulateurs	
Tare . . . . .	14,2 t.



*Auf Werkzeugzeichnungen ist ersichtlich, dass die Wagen von Anfang an über elektrisches Licht verfügen.*

# Furka-Sommerfahrt 2022

## Samstag, 20. August 2022

Am Samstag, 20. August 2022, unternehmen wir unsere Sommerfahrt. Der Car bringt uns via Seelisberg und durch die Schöllenen, vorbei an Andermatt nach Realp. Dort machen wir unseren Kaffeehalt im neuen Bistro am DFB-Bahnhof. Auf der Fahrt mit dem Dampfzug von Realp nach Oberwald gibt es einen 25minütigen Halt auf der Station Furka, wo die Möglichkeit besteht, sich einen Apéro zu gönnen.

Das Mittagessen nehmen wir im Restaurant Ahori in Oberwald ein.

Es ist Bergsommer. Ich hoffe, Petrus hält sich auch daran. Das heisst nicht, dass wir keine Jacke brauchen, befindet sich doch die Station Furka auf 2163 m über Meer.



### Programm

Es besteht die Möglichkeit, in der Carhalle der Firma BORN-REISEN in Olten einzusteigen. Bitte fragen sie mich.

07.00Uhr Treffpunkt Wagenwerkstatt Aarau, Rohrerstrasse 118

07.10Uhr Treffpunkt Bahnhof Aarau, **Feerstrasse vis-à-vis Bahnhof**

Reisen Sie frühzeitig zu den Einsteigeorten, wir fahren pünktlich!

09.30 Uhr ca. Ankunft in Realp, Kaffee und Gipfeli

10.20 Uhr Abfahrt mit der Dampfbahn Furka-Bergstrecke

12.25 Uhr Ankunft in Oberwald

13.00 Uhr Mittagessen im Restaurant Ahori

Menu: Gemüseterrine,

Schweinsschnitzel an Champignonsauce

(Vegi: Gemüseschnitzel), Nüdeli

gebrannte Crème

Anschliessend Führung durch das historische Oberwald

ca. 16.00 Rückfahrt über Grimsel- und Brünigpass mit Halt bei der Käsefrau

19.30 Uhr ca. Ankunft in Aarau

Die Zeit für die Rückkehr kann sich je nach Verkehrsaufkommen ändern.

**Kosten**

Pauschalpreis Erwachsene (Vollzahler)	Fr. 150.-
Erwachsene mit Ticket oder DFB-Ausweis	Fr. 100.-
Kinder bis 16 Jahre	Fr. 100.-

Bitte bei der Anmeldung angeben.

(Keine reservierten Sitzplätze für Kinder auf der Dampfbahn).

**Inbegriffene Leistungen**

Carfahrt, Kaffee und Gipfeli, 3-Gang-Mittagessen im Restaurant Ahori in Oberwald. Bei der Führung durch das historische Oberwald ist ein Trinkgeld willkommen.

**Nicht inbegriffene Leistungen**

Getränke, persönliche Auslagen und Trinkgelder.

Die Rechnung werden Sie bis spätestens 2 – 3 Wochen vor der Reise erhalten. Im Car haben Sie auch Gelegenheit, Furka-Souvenirs und die beliebten DFB-Kalender zu kaufen.

Um die gewünschte Anzahl Sitzplätze reservieren zu können, ist eine **Anmeldung bis 15. 07. 2022** notwendig. Bitte das Anmeldeblatt in Heftmitte verwenden!

Wir danken Ihnen für Ihr Interesse und freuen uns, Sie an Bord unseres Reisecars begrüßen zu dürfen!

Es gelten die dazumal gültigen Vorschriften des BAG.

Heidi Schmid, Organisatorin und Reiseleiterin  
Dorfstrasse 31, 4612 Wangen bei Olten  
062 212 38 18, 079 779 03 49

## Sektionsreise 2022

### Samstag, 8. Oktober 2022

### Rega-Stützpunkt Wilderswil

In diesem Jahr besuchen wir die REGA-BASIS in Wilderswil bei Interlaken. Wir können uns auf einen interessanten Tag freuen.

Im Sommer 1971 wurde in einem militärischen Unterstand auf dem Flugplatz Interlaken der erste Helikopter für Rettungsflüge stationiert. Im Mai 2008 bezog die Berner Oberländer Crew ihre neue Basis im Areal der Firma RUAG in Wilderswil.



Die Crew befindet sich 24 Stunden auf der Basis im Bereitschaftsdienst.

Das Einsatzgebiet der Basis Wilderswil in der Mitte der Schweiz reicht vom Napf bis zur Eigernordwand und vom Susten bis zum Niesen. Der Stützpunkt deckt fast alle Einsatzarten ab, fliegt im Mittelland wie auch im Hochgebirge und stellt den schnellen Luftweg aus den Randregionen zum Zentrumsspital sicher.

Das Mittagessen werden wir im speziellen «Bretterhotel» Trauffer in Hofstetten bei Brienz einnehmen. Neben viel Holz am und im Gebäude gibt es auch viel Geschnitztes zu sehen. Das wird die Herzen unserer Schreinerei-Mitarbeiter freuen.

#### **Programm**

06.30 Uhr	Abfahrt in der Carhalle der Firma Born, Haslistrasse in Olten
07.00 Uhr	Abfahrt Bahnhof Aarau, Feerstrasse vis-à-vis Bahnhof
07.15 Uhr	Abfahrt bei der Wagenwerkstatt, Rohrerstrasse 118 Aarau Fahrt über Luzern-Brünig nach Interlaken-Wilderswil
10.00 Uhr	Führung durch die Rega- Basis
12.15 Uhr	Weiterfahrt nach Hofstetten ins neu erbaute Hotel von Trauffer Mittagessen: Saisonsalat oder Saisonsuppe, Rindshackbällchen an rassistiger Tomatensauce (Vegi: marinierter Tofu) und Teigwaren mit knackigem Gemüse

Das Dessert ist nicht inbegriffen, jeder bestellt nach seiner Lust.  
ca. 19.00 Uhr   Ankunft in Aarau

**Kosten**           Fr. 85.00

**Inbegriffene Leistungen**

- Carfahrt,
- Kaffee und Gipfeli,
- 2-Gang-Menu

**Nicht inbegriffene Leistungen**

Getränke, Dessert  
persönliche Auslagen und Trinkgelder

Die Rechnung werden Sie bis spätestens zwei Wochen vor der Reise erhalten.

**Anmeldungen sind bis Mitte September 2022 erbeten** und werden nach Anmeldedatum berücksichtigt, da die Teilnehmerzahl beschränkt ist. Bitte das Anmeldeblatt in Heftmitte verwenden!

Wir freuen uns, Sie zu dieser interessanten Sektionsreise begrüßen zu dürfen.

Heidi Schmid, Reiseleiterin  
Dorfstrasse 31, 4612 Wangen bei Olten  
062/212 38 18, 079/779 03 49



## FURKA-BERN-INFO

Das Magazin der VFB Sektion Bern 2 / 2022



# Grosser Frühlingsputz am Depot

*Die Lokremise bei der Drehscheibe in Realp hat aussen eine Auffrischung erhalten. Fachleute aus der Sektion Bern haben zwei Fassaden sowie Dachunterseiten renoviert. Dazu hat die Hauptversammlung weitere Gelder für Baueinsätze freigegeben.*

Geputzt und weiss gestrichen wurde die Fassade auf der Seite der Reuss und jene bei den grossen Toren. Die letztes Jahr ebenfalls von dieser Baugruppe rot gestrichenen Tore wurden dazu sorgfältig abgeklebt. Hier wurde ein Rollgerüst eingesetzt. Auf der Reussseite montierten Mitstreiter der DFB und der Sektion Innerschweiz ein Gerüst. Die Sektion Bern kann stolz

sein, wieder einen Beitrag für unsere Dampfbahn geleistet zu haben. Das Erscheinungsbild des Lokdepots ist wie neuwertig. Für Baueinsätze genehmigte die Hauptversammlung im Budget 2022 CHF 6'000. Der Betrag wird weitgehend finanziert durch die Entnahme von CHF 5'000 aus dem Baufonds. Trotzdem schliesst das Budget mit Mehreinnahmen von CHF 500. Der Vorstand bedankt sich für die Unterstützung der Sektionsmitglieder, die dies mit ihren Jahresbeiträgen überhaupt möglich machen. Ebenso durften wieder einige Spenden verdankt werden. Berner Bauwochen sind mangels Baugruppenleiter vorläufig nicht möglich, kleinere Einsätze aber schon...

## Neuer Vizepräsident

Die Hauptversammlung hat Beat Scheuter in den Vorstand der Sektion Bern gewählt. Dort löst er Thomas Gehri ab, der aber Marketingleiter und Delegierter bleibt. Alle statutarischen Geschäfte wurden einstimmig genehmigt. Damit billigten die anwesenden Mitglieder auch das Budget sowie den Antrag des Vorstandes zur Finanzierung weiterer Baueinsätze an der Furka...

## Sektionsreise ins Tunnelkino Weissenstein

Am 17. September führt die diesjährige Sektionsreise zum Weissenstein. Wir besuchen das Kino im Tunnel der ehemaligen Solothurn-Münster-Bahn und sehen einen Film zu dem Bauwerk. Zudem gibt es einen speziellen Apero im Tunnel. Und am 25. September geht es mit einem FBW-Haifisch zur DFB...

## Editorial

### *Liebe Leserinnen und Leser*

Von Julian Witschi, Redaktor

Zwei von der Pandemie geprägte Jahre sind überstanden, die Einschränkungen konnten aufgehoben werden. So laufen die Vorbereitungen für eine hoffentlich wieder normale Saison bei der Dampfbahn Furka-Bergstrecke auf Hochtouren. Das Bahnhofsgebäude in Realp wird um einen Anbau für die Gästeverpflegung erweitert. Die kleine Berner Fronigruppe hat fachmännisch das Lokdepot aussen aufgefrischt. Ermöglicht haben solche Einsätze die Mitglieder unserer Sektion mit ihren finanziellen Beiträgen. Und die Hauptversammlung hat wiederum eine Mitfinanzierung genehmigt. Die Fahrseason der DFB beginnt am 23. Juni. Wir stellen in diesem Heft ein paar Tagesausflüge mit dem Car zur Furka vor, insbesondere jenen am letzten Tag der Saison am 25. September mit dem FBW-Haifisch. Natürlich kann man auch gut mit dem Zug zu unserer Dampfbahn reisen. Die Anschlüsse sind im Zusammenhang mit dem Treno Gottardo der Südostbahn erfreulicherweise deutlich besser geworden. So ist auch auf Schienen ein bequemer, spannender Tagesausflug zur DFB noch einfacher möglich geworden.

### FurkaBernInfo:

#### ■ Redaktor

Julian Witschi (jw)  
Chlostermatte 19  
3312 Fraubrunnen  
Tel. 079 399 04 86  
vfb-bern.sekretariat@dfb.ch

#### ■ FurkaBernInfo im Internet

[www.dfb.ch/bern](http://www.dfb.ch/bern)

#### ■ Mitwirkende dieser Ausgabe

Theo Bögeholz (tb)  
Thomas Gehri (tg)  
Pierre Keller (pk)

#### ■ Redaktionsschluss

Heft 3/2022: 29. Juli 2022  
Heft 4/2022: 14. Oktober 2022  
Heft 1/2023: 13. Januar 2023  
Heft 2/2023: 28. April 2023



### Agenda

- 10.06. **Werbbestand am Monatsmarkt in Biel**
- 17.06. **Werbbestand am Nachtmarkt in Burgdorf**
- 18.06. **Werbbestand an der Börse Bümpliz**
- 23.06. Beginn Fahrseason DFB
- 25.06. Generalversammlung DFB AG in Andermatt
- 03.09. **Werbbestand an Modellbörse in Langenthal**
- 12.09. **Werbbestand am Spiez Märli**
- 17.09. **Sektionsreise zum Tunnelkino Weissenstein**
- 17.09. **Werbbestand am Portissimo-Märli in Port**
- 25.09. **Furkareise mit FBW-„Haifisch“ zur DFB**
- 25.09. Ende Fahrseason DFB
- 1.+2.10. **Werbbestand an Huttwiler Dampftagen**
- 28.-30.10. **Werbbestand bei EAG Grenchen**
- 26.+27.11. **Werbbestand an Modellbörse in Tramelan**
- 10.12. **Werbbestand an der Börse Ipsach**



# Renovation der Lokremise in Realp

## Baueinsatz vor Saisonbeginn

Von Theo Böggeholz

Die vor gut dreissig Jahren gebaute Lokremise in Realp strahlt wieder in Weiss. Die kleine Baugruppe unserer Sektion hat zwei Aussenwände und Dachuntersichten aufgefrischt.



*Der Bauprupp (vlnr) Theo Böggeholz, Fred Schönthal, Aschi Mürger (jw)*

Die drei Berner Baufronis begannen Mitte April 2022 mit der dritten Etappe «Renovierung der Lokremise». Die beiden Instandstellungsspezialisten Alfred Schönthal und Ernst Mürger mit dem „Handlanger“ und Bauleiter ad interim Theo Böggeholz nahmen zwei Arbeitswochen in Angriff. Sie reisten am Ostermontag nach Realp. Der Terminplan wurde von der Bauleitung der DFB AG so festgelegt, um möglichst gut zwischen Schneeperiode und Saisonvorbereitungen durchzukommen.

### Gute Vorbereitung zählt

Damit speditiv gestartet werden kann, ist eine gute Vorbereitung essenziell. So wurde vorgängig in Realp eine Zustandsanalyse vorgenommen. Die Sek-

tion Innerschweiz besorgte mit Mitarbeitenden der DFB den reussseitigen Gerüstaufbau. Das Rollgerüst für die Torfront wurde durch die Berner hergeschafft und montiert. Am Ostermontag Nachmittag wurden das Material und der Werkplatz im freien Güterwagen hergerichtet. Zu beachten ist auch das Thema Sicherheit bei Arbeiten in grosser Höhe. Vor allem die stundenlange Überkopfarbeit - sei es Holz bürsten mit Drahtbürsten, Wandfarbe aufrollen, oder lasieren mit sehr flüssigem Material - erfordert Ausdauer.



*Die Lokremise mit den abgedeckten Toren und dem Rollgerüst. (jw)*

Die Westfassade mit den Toren Richtung Drehscheibe wurde komplett aufgefrischt. Dazu wurden die letztes Jahr neu rot gestrichenen Tore abgedeckt. Die Dachuntersichten an der Süd- und Westseite wurden renoviert und mit Holzschutz versiegelt. Die reussseitige Fassade wurde gereinigt und neu gestrichen. Dank dem relativ guten Wetter kam die Gruppe zügig voran.

# HV stärkt die Bauaktivitäten und den Vorstand

## Geschäfte einstimmig genehmigt

Von Julian Witschi

Die Hauptversammlung der VFB Sektion Bern konnte am 26. März 2022 zum ersten Mal seit 2019 wieder mit Präsenz der Mitglieder stattfinden. Die übliche Zahl an Anwesenden wurde aber noch nicht ganz erreicht. 22 Sektionsmitglieder nahmen an der HV im Restaurant Casa d'Italia im Berner Länggassquartier teil.



*Endlich wieder mit Publikum: Präsident Theo Böggeholz führte routiniert durch die Hauptversammlung (jw)*

Sektionspräsident Theo Böggeholz konnte auch den neuen Präsidenten des Dachverbandes VFB, Peter Lerch, und Stiftungsrat Franz Kissling begrüßen. Beide sind Mitglieder der Sektion.

### Solide Finanzen

Die Traktanden wurden dann allesamt einstimmig genehmigt. Das gilt etwa für den im letzten FurkaBernInfo publizierten Jahresbericht des Präsidenten und auch für die Jahresrechnung. Die Sek-

tion schliesst 2021 bei Ausgaben von CHF 13'805.00 mit Mehreinnahmen von CHF 18.05 ab. Dazu trugen eine Entnahme von CHF 5'872.05 aus dem Baufonds bei, womit sämtliche Ausgaben für Baueinsätze finanziert wurden.

### Baufonds benutzt und gestärkt

Zum Jahresende konnten aufgrund der erfreulichen Finanzlage wiederum CHF 2'200 in den Baufonds eingelegt werden. Der Fonds beläuft sich damit auf CHF 8'547.35. Das Eigenkapital wird nach Verbuchung des kleinen Überschusses CHF 21'989.32 betragen.

Die Revisoren Willy Balmer und Hans Jenni haben die Jahresrechnung 2021 revidiert und als richtig befunden. Zahlreiche Stichproben und der Nachweis der Aktiven und Passiven zeigten die Richtigkeit der Buchhaltung. Die Revisoren empfahlen daher, die Rechnung zu genehmigen und den Organen Décharge zu erteilen. Das erfolgte dann ebenfalls einstimmig.

### Neuer Kreditrahmen für den Bau

Von den Mitgliedern sind keine Anträge eingereicht worden. Der Vorstand beantragte wiederum einen Kreditrahmen für die Mitfinanzierung von Baueinsätzen. Im Budget wurden dafür einstimmig CHF 6'000 genehmigt. Die Mittel werden weitgehend finanziert durch die

Entnahme von CHF 5'000 aus dem Baufonds. Dies mit Blick auf die Sanierung der Fassaden des Lokdepots Realp auf Seite der Tore und auf der Seite der Reuss.

Als neues Projekt startete die DFB AG zudem einen Anbau an den Bahnhof Realp. Er soll den Café-Wagen ersetzen und erhebliche Verbesserungen in den Bereichen Gastronomie, Souvenir- und Billettverkauf bieten. Anfang Juni sind Malerarbeiten geplant. Dafür wurde die VFB Sektion Bern angefragt, konkret Malermeister Aschi Münger. Die Situation war zum Zeitpunkt der HV aber noch im Lauf.

Das genehmigte Budget 2022 sieht Mehreinnahmen von CHF 500 vor. Das ist nur möglich dank der Beiträge der Mitglieder. Der anhaltende leichte Mitgliederschwund bereitet dem Vorstand sorgen. Er appelliert, neue Mitglieder zu werben.

### **Fahrgäste, Mitglieder, Freiwillige**

In seinem Referat hakte der neue VFB-Präsident Peter Lerch hier ein. Er lobte das engagierte Marketing der Sektion Bern unter der Leitung von Thomas Gehri. Hauptziel des Vereins Furka-Bergstrecke müsse es sein, Fahrgäste, Mitglieder und freiwillige Mitarbeitende zu werben.

Mit den Mitgliederbeiträgen werde insbesondere der Grossunterhalt mitfinanziert. Ein sehr grosses Projekt sei dabei der Scheiteltunnel. Für den Zentral-

vorstand gesucht sind ein Kommunikationsleiter und ein Jugendverantwortlicher. Es gehe darum, den Generationenwechsel voranzutreiben. Mit Markus Jaschek konnte ein neuer IT-Verantwortlicher gefunden werden.



*Der neue VFB-Präsident Peter Lerch präsentiert an der HV seine Pläne und Ziele für den Verein. (jw)*

Um dem Dachverband neuen Schwung zu verleihen, hat eine Arbeitsgruppe mit Vertretern aus dem Zentralvorstand und den Sektionen die Arbeit aufgenommen.

### **Neuer Vizepräsident**

In der Sektion wurden die bestehenden Amtsträger allesamt einstimmig und mit Applaus der HV-Teilnehmenden gewählt. Das gilt auch für Beat Scheuter, der sich für das Amt des Vizepräsidenten zur Wahl stellte (siehe FurkaBernInfo 1/2022). Er war vor drei Jahrzehnten bereits Sektionspräsident. Das Furkavirus ist offenbar auch bei ihm - im positiven Sinne - hartnäckig. Die Freude über das neue Engagement ist gross. Der bisherige Vizepräsident Thomas Gehri bleibt im Vorstand als Leiter für das Marketing. Zudem ist er zusammen mit Kassier Pierre Keller weiterhin Delegierter.

# Mit dem FBW-Haifisch zur Dampfbahn

## Furkareise vom Sonntag, 25. September 2022

Von Hanspeter Wyss

Die VFB Sektion Bern lädt wieder zu einer Fahrt mit einem Nostalgiebus via Grimsel zur Dampfbahn Furka-Bergstrecke und zurück via Susten. Dieses Mal gehts mit einem FBW C40U «Haifisch» auf die Mehr-Pässe-Reise. Das 1960 gebaute Fahrzeug ist in Privatbesitz von Heiko Lambach.



*Der legendäre FBW-Haifisch, einst im Einsatz für die PTT. (Heiko Lambach)*

**Das Programm:** Termin ist Sonntag, der 25. September 2022. Die Fahrt führt ab Interlaken Ost Park&Ride (9h10), Meiringen Bhf (9h50) zuerst zu einem Kaffeehalt im Restaurant Bären in Guttannen. Danach geht es auf den Grimselpass zum Mittagessen im Restaurant Alpenrösli. Höhepunkt ist dann die Fahrt in den wunderschön renovierten Wagen unserer Furka-Dampfbahn von Oberwald nach Realp.

**Die Kosten:** Der Reisepreis beträgt CHF 150 (bis 16 Jahre CHF 95, DFB-

Freikarte CHF 110). Inbegriffen sind die Nostalgiebusfahrt, der Kaffeehalt mit Kafi crème und Gipfeli, das schmackhafte Mittagessen im Alpenrösli (Salat, Rahmschnitzel mit Pommes frites/Nüdeli und Caramelköppli) und das Billett der Dampfbahn Furka-Bergstrecke.

**Anmelden** bitte mit dem Talon in der Heftmitte beim Organisator, dem früheren Sektionspräsidenten Hanspeter Wyss, Wärgistalstrasse 37, 3818 Grindelwald, [hanspeter.wyss@dfb.ch](mailto:hanspeter.wyss@dfb.ch) oder Tel. 079 379 86 32. Die Platzzahl ist beschränkt! Anmeldeschluss ist der 10. September 2022.

### Weitere Carfahrten

Es gibt einige andere Carunternehmen, die Tagesausflüge aus dem Bernbiet zur Furka anbieten. Nur eben nicht im Nostalgiebus. Marketingleiter Thomas Gehri hat letzten Winter 68 Carhalter aus der Region Bern angeschrieben wegen Fahrten zu unserer Dampfbahn. Dies mit der Absicht, Anbieter zur DFB zu locken. So führt Gast Reisen zwei Furkareisen durch (17.7. und 13.8.), Reist Tours am 14.7., Zwahlen am 6.8. und Oberlandreisen am 19.8. Interessierte erkundigen sich bitte direkt bei den Organisatoren. (jw/tg)

# Ins Bahnkino im Weissensteintunnel

## Sektionsreise am 17. September 2022

Von Pierre Keller und Julian Witschi

Die Sektionsreise 2022 führt in den Solothurner Jura. Zu einer Bahnlinie, die heute von den SBB betrieben wird, aber der BLS gehört. Das hat historische Gründe. Die Solothurn-Münster-Bahn mit dem Weissensteintunnel als Kernstück wurde Ende des 19. Jahrhunderts nämlich insbesondere darum initiiert, weil sich der Kanton Bern eine Verbindung von Frankreich an die Lötschberglinie und damit eine Nord-Süd-Transitstrecke erhoffte.

### Nebenlinie mit Charme

Damals gehörte das Elsass noch zu Deutschland und das Gebiet des heutigen Kantons Jura zu Bern. Da aber kurzum der Grenchenbergtunnel eine direktere Verbindung von Moutier nach Biel ermöglichte, war die Weissensteinlinie von Anfang an eine Nebenstrecke.



*Der Kinozug beim Südportal des Weissensteintunnels (Verein Tunnelkino)*

Die Passagier- und Güterfrequenzen sind bis heute bescheiden. Da sie zu

den tiefsten im Land gehören, wurde in den letzten Jahren über eine Stilllegung diskutiert.



*Der ABe 4/4 Nr. 11 (ex SOB), hinten der Tribünenwagen (tunnelkino.ch)*

Vorab Solothurner wehrten sich für die Bahnverbindung vom Thal in den Kantonshauptort. So wurde eine Sanierung des Weissensteintunnels, der Zufahrtsstrecken und Stationen für 150 Millionen Franken beschlossen. Die Sanierung ist aber wegen Einsparungen von Tunnelbaufirmen sistiert.

Daher ist die Strecke heute noch stark sanierungsbedürftig. Die alten Bahnanlagen haben aber auch ihren Charme.

### 80-jähriger Nostalgetriebwagen

Seit 1999 betreibt ein Verein das Tunnelkino Weissenstein. Dieses Jahr besuchen wir es. In Oberdorf steigen wir in einen Nostalgetriebwagen (Jahrgang 1940). Der Verein wurde nach intensiver Suche nach einem geeigneten Tunnelzug-Fahrzeug bei der

Südostbahn (SOB) fündig. Er konnte den ABe 4/4 Nr. 11 übernehmen.

### Zuerst auf den Weissenstein

Wer will, kann zuerst individuell mit der Gondelbahn auf den Solothurner Hausberg fahren. Im Restaurant lässt sich bei einem hoffentlich goldigen Herbsttag die grandiose Aussicht geniessen und auf eigene Kosten etwas essen.



*Die 2014 neu eröffnete Gondelbahn auf den Weissenstein. (pd)*

Zurück unten in Oberdorf geht es dann mit dem Kinozug in den Tunnel. Dort wird uns im Tunnel ein kleiner Apéro inklusive Absinthe (grüne Fee) oder Pastis serviert. Für unsere kleinen Gäste hat es natürlich auch Sirup. Wasser für die Getränke gibt es bei einem Halt im Tunnel aus einer Bergquelle.

Unsere Begleiter wissen einiges über den 3,7 Kilometer langen Tunnel und die vielen Wasserquellen zu erzählen. In Gänsbrunnen auf der Nordseite des Tunnels - übrigens bereits wieder im Kanton Bern gelegen - ist dann der Wendepunkt. Von hier geht es zurück ins schwarze Loch.

Das Kino ist ein angehängter Bahnwagen mit Holzbänken. Maximal vierzig Personen finden auf der Tribüne Platz. Während der Fahrt flitzen die Tunnelwände nur wenige Meter an den Kinobesuchern vorbei. Ein unvergessliches Erlebnis. Hartgesottene fahren ohne, die andern mit Woldecke, schreibt der Verein auf seiner Internetseite. Die Decken werden vom Tunnelkino zur Verfügung gestellt. Im Tunnel ist es immer zwischen 12 und 15 Grad Celsius warm.

### Der Film

Während der Fahrt sehen wir den speziell für das Tunnelkino produzierten Film „Das Original zum Weissensteintunnel“ über Bau, Geologie, Tourismus und Sicherheit. Am Ende des Tunnels in Oberdorf wartet das gemütliche Tunnelbeizli auf uns.

*Datum:* Samstag, 17. September 2022

*Anreise:* individuell

*1. Treffpunkt:* Restaurant auf dem Weissenstein (Hotel Weissenstein neben der Bergstation der Gondelbahn) ab 12h30 zum Mittagessen (auf eigene Kosten).

*2. Treffpunkt:* 15h05 im Bahnhof Oberdorf SO. Der Kinozug fährt um 15h11.

*Preise:* Für Erwachsene CHF 22, für Kinder (bis 15 Jahre) CHF 11.

Anschliessend: Ab ca. 16 Uhr gemütliches Beisammensein im Tunnelbeizli.

*Abreise:* individuell

Der Anmeldetalon findet sich auf den gelben Seiten in der Heftmitte.

## Adressen der VFB Sektion Bern

**Sektionsadresse:** Verein Furka-Bergstrecke (VFB) Sektion Bern  
Postfach 2115  
3001 Bern

**Internet:** [www.dfb.ch/de/stories/sektion-bern](http://www.dfb.ch/de/stories/sektion-bern)

**Spendenkonto:** CH56 0079 0016 5964 4732 2

### Vorstand:

**Präsident:** Theo Bögeholz, Seeflechtenstr. 40, 8872 Weesen  
Telefon: 055 616 15 10 oder 079 351 41 25  
E-Mail: [vfb-bern.praesident@dfb.ch](mailto:vfb-bern.praesident@dfb.ch)

**Vizepräsident:** Beat Scheuter, Neumattstrasse 50, 3123 Belp  
Telefon: 031 819 51 27 und 079 218 77 94  
E-Mail: [vfb-bern.vizepraesident@dfb.ch](mailto:vfb-bern.vizepraesident@dfb.ch)

**Kassier/  
Delegierter:** Pierre Keller, Carl-Lutz-Weg 3, 3006 Bern  
Telefon: 021 616 42 62 oder 079 305 96 86  
E-Mail: [vfb-bern.kasse@dfb.ch](mailto:vfb-bern.kasse@dfb.ch)

**Marketing/  
Delegierter:** Thomas Gehri, Dählenweg 50, 2503 Biel  
Telefon: 079 251 27 66  
E-Mail: [vfb-bern.marketing@dfb.ch](mailto:vfb-bern.marketing@dfb.ch)

**Sekretär:** Julian Witschi, Chlostermatte 19, 3312 Fraubrunnen  
Telefon: 079 399 04 86  
E-Mail: [vfb-bern.sekretariat@dfb.ch](mailto:vfb-bern.sekretariat@dfb.ch)

**Bauleiter:** vakant

**Reiseleiter:** vakant

### Adressänderungen *(Jede Meldung hilft, Kosten zu sparen):*

Verein Furka-Bergstrecke, Steinacherstr. 6, 8910 Affoltern a/A  
Telefon: 044 761 47 01  
E-Mail: [vfb.mitgliederservice@dfb.ch](mailto:vfb.mitgliederservice@dfb.ch)

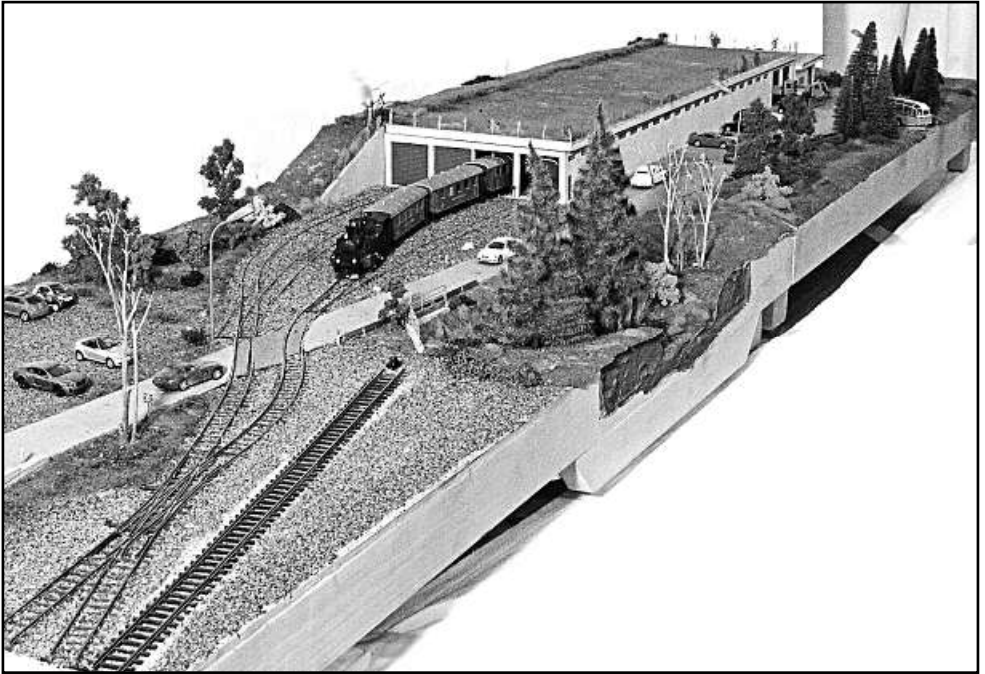

## **Modell der Wagenremise Realp abzugeben**

Das Modell der Wagenremise Realp hat ausgezeichnete Dienste geleistet, um das Projekt bekannt und greifbar zu machen und dank der vielen Spenden auch realisieren zu können. Die Remise hat sich für den Schutz der historischen Wagen und im und für den Betrieb der DFB sehr bewährt.

Das Modell hat seinen Beitrag geleistet und findet sicher gute Verwendung in einer Modellanlage.

Die technischen Daten:

2 Module «Remise» und «Gleisvorfeld», je 1m lang, 50cm breit, Höhe des Rahmens 11cm, Gesamthöhe inkl. Ausgestaltung ca. 25cm, Baumasstab 1 : 87

Schienenmaterial HOM, Meterspur, Bemo

Elektrische Verbindung zu den Schienen vorbereitet

Keine Weichen / DKW-Antriebe

Dach des Remisengebäudes abnehmbar

Verkauf ohne Fahrzeuge

Wir würden es gerne an einen Liebhaber zu vereinbarenden Bedingungen abgeben. Interessenten richten sich an

Werner Beer, 079 645 28 54, [werkstatt.aarau.leiter@dfb.ch](mailto:werkstatt.aarau.leiter@dfb.ch)